

# ベンチュリミキサ

VM-10AJ VM-15AJ VM-20AJ VM-25AJ VM-40AJ VM-50AJ VM-80AJ

ベンチュリミキサは、ガスとエア混合する装置で、低圧のガスを使用しながら、比較的高い混合ガス圧力を得られる。また、ガス調整ニードル弁を調整する事により、ガス・エアの混合比率を微調整できるほか、ゼロガバナとの組み合わせで、混合比率を一定に保ちながら、ガスの調節ができる。

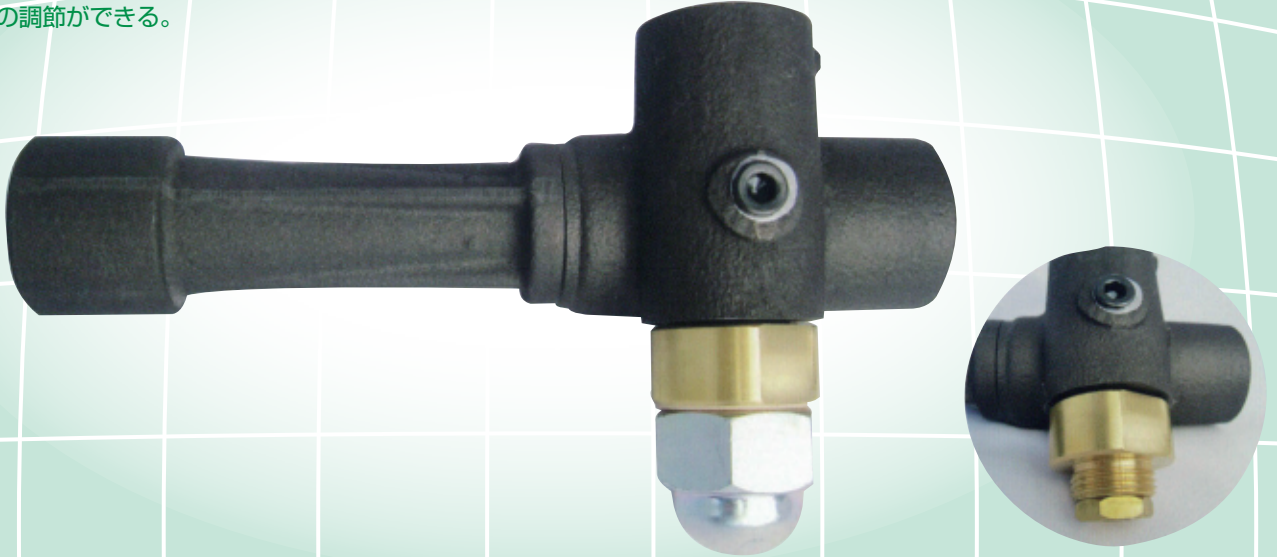

## ●特長

独特の調整弁により高カロリーのガスから低カロリーのガス迄ガス量の微調整が可能です。流量調整機構にロックナット付。RoHSに対応しました。

## 取付上の注意点

- ・バーナホール面積とベンチュリミキサのエアノズル面積は、所定比率になるよう注意する。
- ・ベンチュリミキサ以降の配管は、出来るだけ短くする。
- ・原則として、バーナ1個にベンチュリミキサ1個の組み合わせとする。

## ●外形図

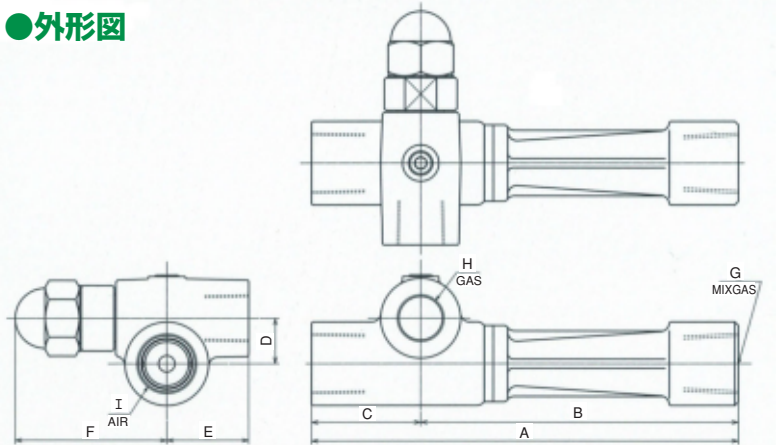

## ●仕様

| 器種          | VM-10AJ | VM-15AJ | VM-20AJ | VM-25AJ | VM-40AJ | VM-50AJ | VM-80AJ | 備考    |
|-------------|---------|---------|---------|---------|---------|---------|---------|-------|
| B 呼称        | 3/8B    | 1/2B    | 3/4B    | 1B      | 1 1/2B  | 2B      | 3B      |       |
| 標準エア圧力(kPa) | 5.9     | 5.9     | 5.9     | 5.9     | 5.9     | 5.9     | 5.9     |       |
| 混合能力 (kW)   | 2       | 8       | 15      | 31      | 63      | 126     | 241     | 低位発熱量 |
| 外径寸法 (mm)   | A       | 96      | 115     | 157     | 235     | 330     | 430     | 600   |
|             | B       | 71      | 85      | 115     | 175     | 255     | 325     | 465   |
|             | C       | 25      | 30      | 42      | 60      | 75      | 105     | 135   |
|             | D       | 15      | 15      | 20      | 25      | 45      | 60      | 80    |
|             | E       | 22      | 30      | 35      | 45      | 60      | 70      | 95    |
|             | F       | 46      | 58      | 64      | 83.5    | 106     | 133.5   | 144.5 |
| 接続径 (Rc)    | G       | 3/8     | 1/2     | 3/4     | 1       | 1 1/2   | 2       | 3     |
|             | H       | 1/4     | 1/2     | 3/4     | 1       | 1 1/2   | 2       | 3     |
|             | I       | 3/8     | 1/2     | 3/4     | 1       | 1 1/2   | 2       | 3     |
| 重量 (kg)     | 0.4     | 0.6     | 1.2     | 2.6     | 5.8     | 13.2    | 24.8    |       |

## NARITA® グループ会社概要 Outline of NARITA Group Companies

### □ 株式会社成田製作所

本社 〒613-0035 京都府久世郡久御山町下津屋富城91  
TEL:0774-43-5811 FAX:0774-44-1103

ホームページ <http://www.narita-mfg.co.jp/>  
メールアドレス [narita-info@narita-mfg.co.jp](mailto:narita-info@narita-mfg.co.jp)

### □ 株式会社ナリタテクノ

本社 〒489-0063 愛知県瀬戸市上陣屋町20番地 TEL: 0561-21-1111 FAX: 0561-21-1112  
東京営業所 〒167-0042 東京都杉並区西荻北4-42 セレスト西荻窪103 TEL: 03-5303-1851 FAX: 03-5303-1852  
ホームページ <http://www.naritatechno.co.jp/>  
メールアドレス [info@naritatechno.co.jp](mailto:info@naritatechno.co.jp)

### □ 株式会社成田製陶所

山口工場 〒489-8680 愛知県瀬戸市大坂町333 TEL: 0561-82-6138 FAX: 0561-84-9677  
本社 〒489-8680 愛知県瀬戸市道泉町70 TEL: 0561-82-9172 FAX: 0561-82-9319  
ホームページ <http://www.naritaseitosh.co.jp/>  
メールアドレス [webmaster@naritaseitosh.co.jp](mailto:webmaster@naritaseitosh.co.jp)